

Street vending in times of **COVID-19**

GUIDELINES FOR STREET VENDORS

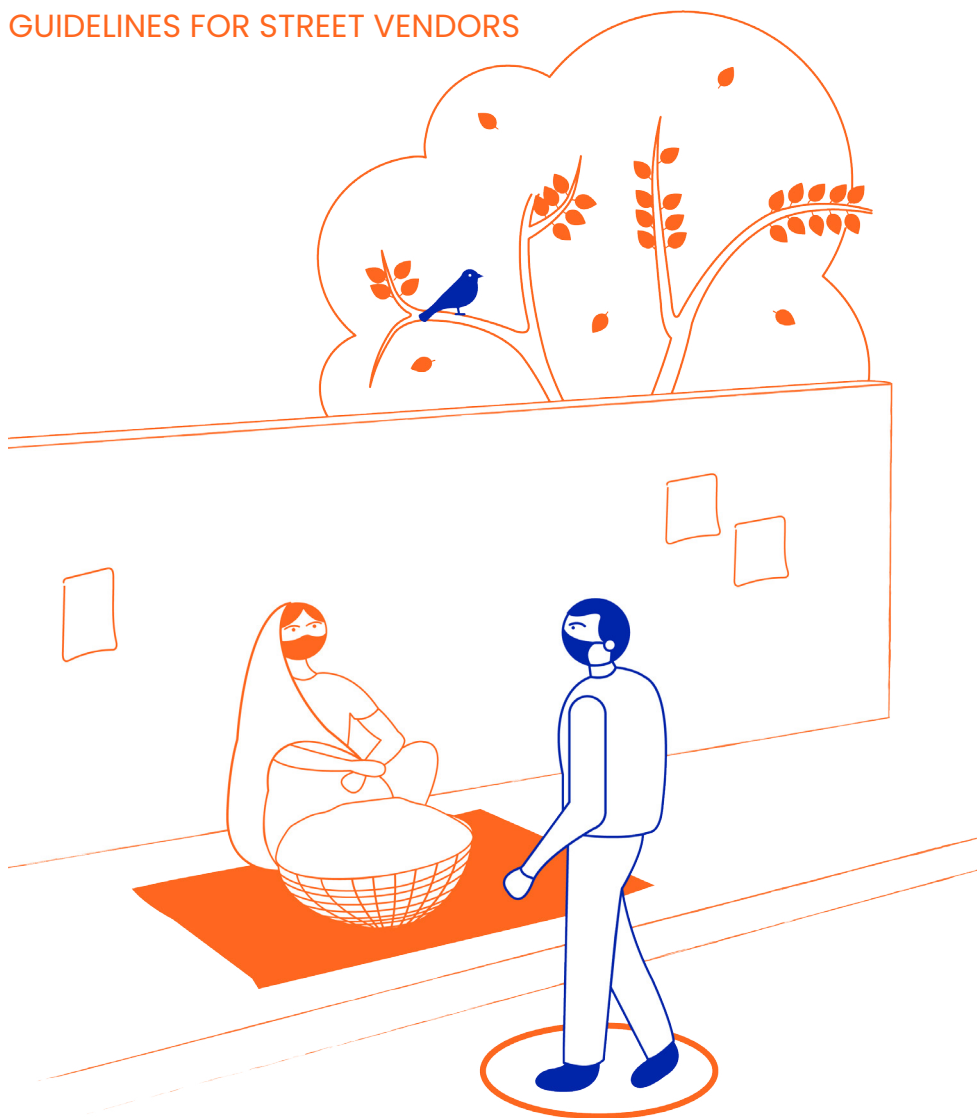

ACKNOWLEDGEMENTS

This manual has been co-produced by [WIEGO Focal City Delhi](#) and [Social Design Collaborative](#). It builds on the [Covid-19 Safety Guidelines for Informal Traders](#) by WIEGO and research on post-pandemic public spaces by Social Design Collaborative.

The Manual also takes forward the learnings from two pilot projects in Delhi to help implement social distancing strategies in weekly markets, conducted as part of the ‘[Main Bhi Dilli](#)’ Campaign in August and September 2020. The pilot projects were a collaborative initiative by WIEGO, Social Design Collaborative, [City Sabha](#), [SEWA Delhi](#) for the Mahila Market on Tagore Road and [Jan Pahal](#) for the Dilshad Garden weekly market. The ‘Know Your Rights’ chapter in this manual has been informed by inputs from [Indo-Global Social Service Society \(IGSSS\)](#).

We are grateful for the contribution of all those who were present in the field for the duration of the pilot projects – Anchal Sayal, Dharmendra Kumar, H.S. Rawat, Lata behn, Nishtha Kashyap, Rashee Mehra, Riddhi Batra, Saleha Sapra, Subhadra Pandey and Swati Janu. Without the cooperation and support of the street vendors, our learning on the ground would have remained incomplete, and we remain especially thankful for their support.



THIS MANUAL CONTAINS

PAGE NUMBER

1 WHO IS THIS MANUAL FOR?

06



2 HOW DOES COVID-19 SPREAD?

10



3 SAFETY GUIDELINES TO FOLLOW

11



4 STRATEGIES TO ARRANGE MARKETS

14

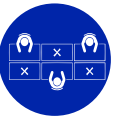

5 SIMPLE TIPS FOR SOCIAL DISTANCING

16



6 LOW COST MATERIALS TO USE

17



7 D-I-Y SANITIZATION STATION

19



8 KNOW YOUR RIGHTS

21



9 MAKE YOUR OWN STENCIL

25



1. WHO IS THIS MANUAL FOR?



COVID-19 has brought unprecedented adverse effects on the lives and livelihoods of informal workers across the world. Natural and weekly markets have had to shut down due to lockdown restrictions in many cities.

This manual has been designed to help street vendors practice social distancing and take necessary precautions for their own as well their customers' safety during the pandemic. It is intended for use by individual vendors as well as market associations and organizations working to promote vendors' rights, to aid further in the dissemination of this information to the vendors.

Are you one of these vendors? Then, this manual is for you!

1

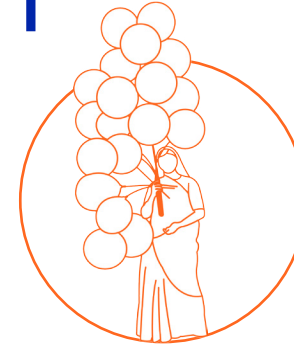

ON FOOT

MOBILE

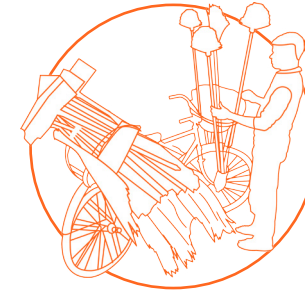

CYCLE

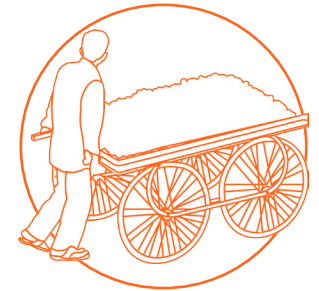

CART

2

POP-UP

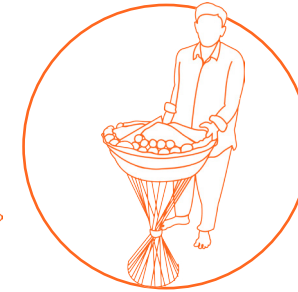

3

FIXED

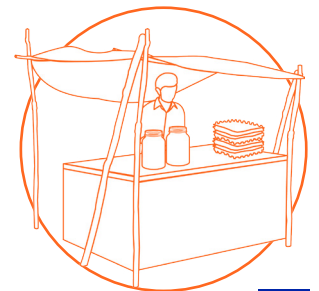
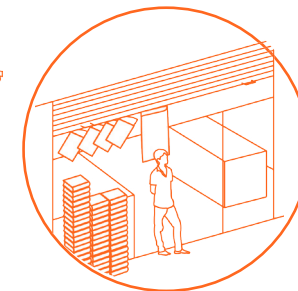

MANIPUR



Pictures from across India showing how states are implementing social distancing strategies in markets.



ODISHA



KERALA



WEST BENGAL



TELANGANA



MAHARASHTRA



ANDHRA PRADESH



Pictures of piloting process in Delhi as part of Main Bhi Dilli Campaign



Do-it-yourself (D-I-Y) sanitization station installed



Testing the sanitization station



Spray painting signs



Demarcating spaces for customers



Prototyping social distancing strategies through role play

2. HOW DOES COVID-19 SPREAD?



1



Through contact with people

This virus spreads mainly via respiratory droplets. When someone coughs, sneezes or speaks, they spray small droplets from their nose or mouth.

2



In crowded spaces

The virus spreads easily in spaces with lots of people and less air movement. Contracting the virus is less likely in spaces outside, where the virus particles can disperse quickly in fresh air.

3



By touching contaminated surfaces

The virus can also spread by touching contaminated surfaces and then touching your eyes, mouth or nose.



In case of an emergency call **1075 (Toll Free) | 011-23978046**

SYMPTOMS



Cough



Fever



Fatigue



Shortness of breath

3. SAFETY GUIDELINES TO FOLLOW



1



Wear a cloth mask that covers your mouth and nose

Wash your mask regularly. Keep a few masks so that you have a clean one every day. Insist that customers wear masks too.

2



Avoid touching your face especially eyes, mouth and nose

When you cough or sneeze, cover your face with the inside of your elbow.

3



Avoid touching people

Do not greet people by touching them. Keep 6 feet away and, where this is not possible, at least keep an arm's length.

4

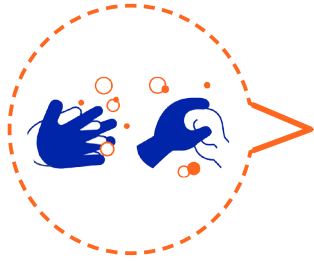

Wash your hands with soap and water often

Always wash your hands for at least 20 seconds as soon as you get home or after coughing or sneezing. Clean all parts of your hands and fists, washing between fingers and fingertips and halfway up your forearms.

5

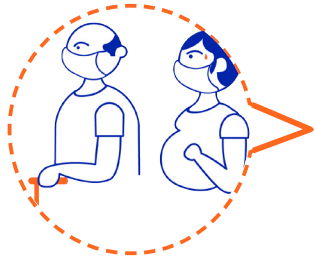

Give priority to high risk customers

Give preference to high risk customers, such as pensioners, people with disabilities and pregnant women, in queues.

6



Ask customers to not touch products

7

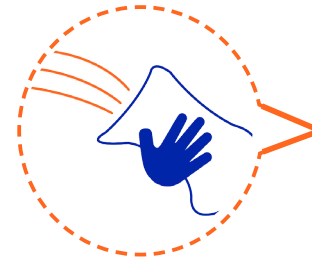

Clean all frequently touched surfaces

Use sanitizer and disinfectant to clean frequently touched surfaces such as your cell phone, door handles and railings. Spray customers' hands with sanitizer.

8



Avoid handling cash

Encourage customers to deposit cash in an envelope, box or a jar. Consider keeping money separate from the day before. Use digital payment methods wherever possible.

9

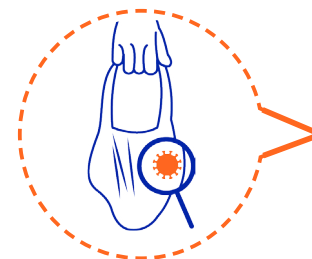

Avoid re-using carry bags and touching customers' bags

If customers use their own bags, avoid touching them. If you provide carry bags, avoid re-used ones.



The virus sticks to surfaces and can survive on banknotes, coins, clothes and other things.



Elderly people (Age: 60+)



High blood pressure patients



Diabetic patients



Asthma + lung disease patients



Cancer + HIV/AIDS patients



Pregnant women



4. STRATEGIES TO ARRANGE MARKETS



Markets around the world are using different layouts to ensure social distancing. Here are a few examples -

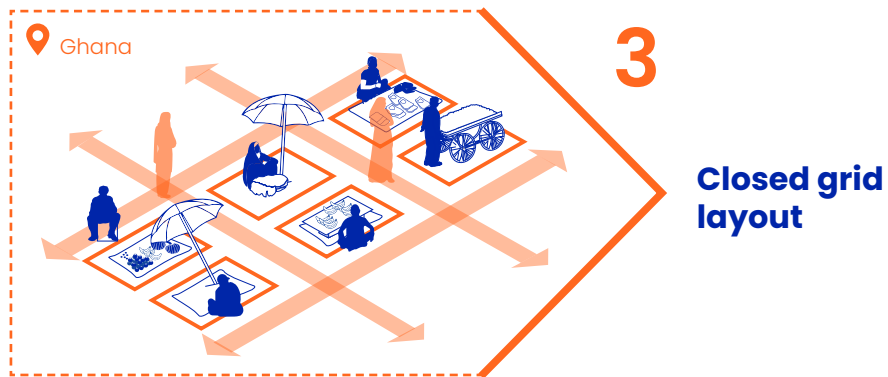
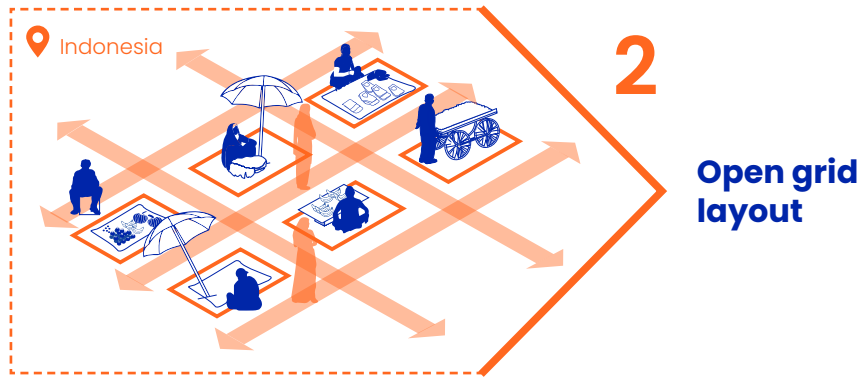
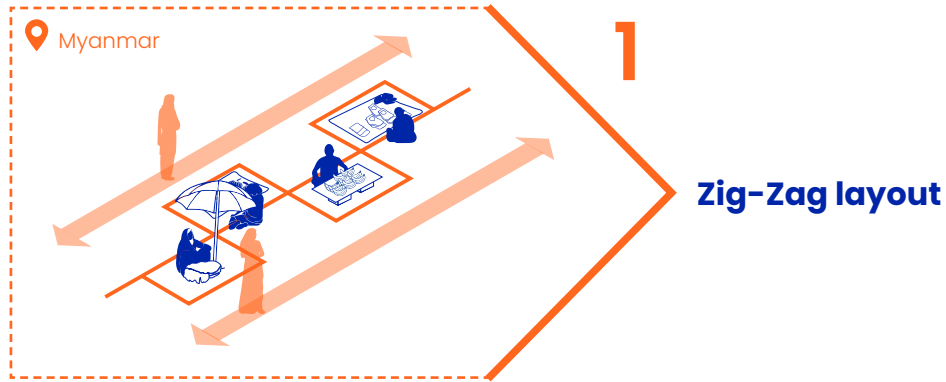

You can follow these simple steps to ensure social distancing

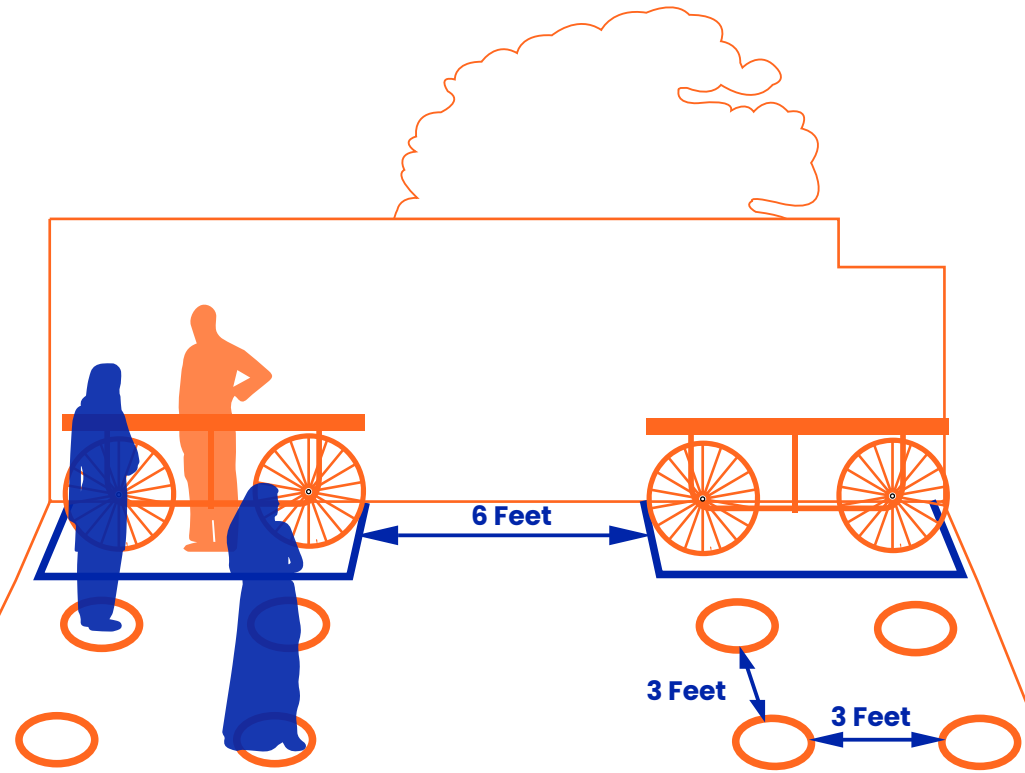

A distance of 6 feet should be maintained between the vending carts and minimum 3 feet between the customers.

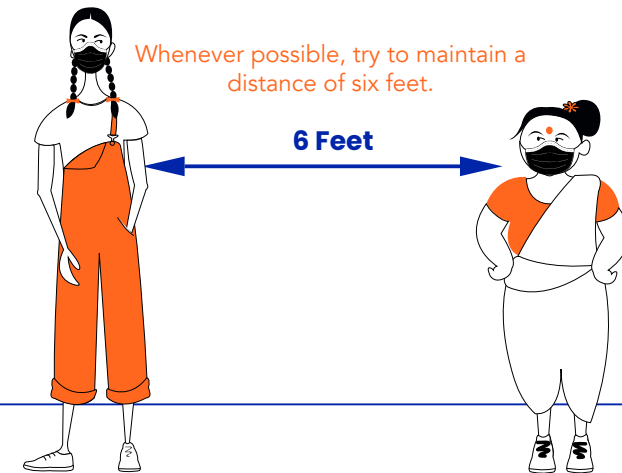

5. SIMPLE TIPS FOR SOCIAL DISTANCING



Strategies to ensure safety of vendors and customers



1 Space demarcation using chalk/paint/rope



2 Spray painted signage for public awareness



3 Flyers/posters/placards for public awareness



4 Announcements for public awareness



5 Hand wash/sanitization station

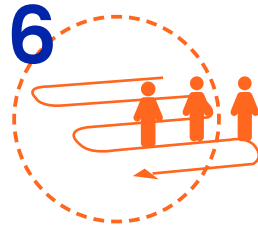

6 Guided flow of customers

Use these simple strategies and you will be ready to fight the virus successfully!



6. LOW COST MATERIALS TO USE



Paint can be used to demarcate circles where customers stand

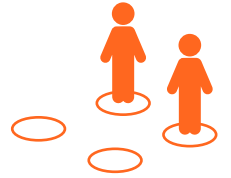

Social distancing signs can also be spray painted on walls to create awareness - *you can make one such sign using the stencil at the end!*



Paper & cardboard can be used to make flyers, posters, placards and announcements can also be made for public awareness

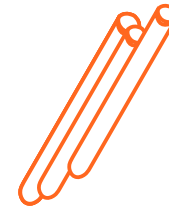

Foot operated D-I-Y sanitization and handwash stations can be made using PVC pipes cut to size

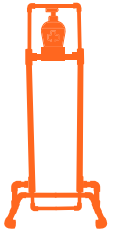

Ropes can be used to create barriers between customers and vendors, and also to guide customers' flow



Strategies to create a barrier or distance between vendors and customers

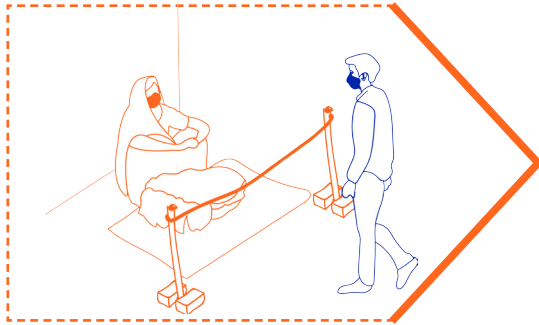

1
Create a barrier with rope or bamboo

2

Create a screen in the middle using a plastic sheet

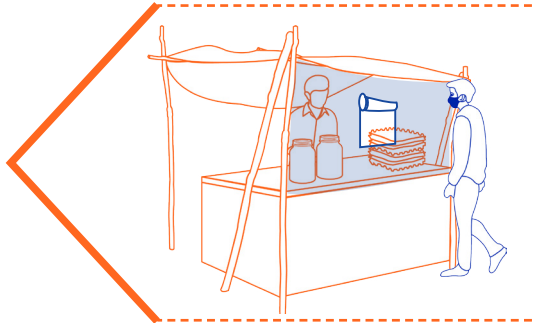

3
Create distance using milk or egg crates

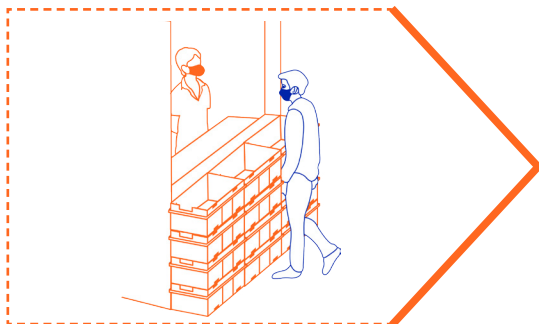

7. D-I-Y SANITIZATION STATION



MATERIALS & TOOLS

| | | | | |
|---------------------------|--|------------------------------|-------------------|--------------------|
| 1. PVC pipes- 10' long | | 1" DIA 3/4" DIA | x 1 x 1 | = 450 ₹ |
| 2. PVC connectors | | 1" DIA 1" DIA 3/4" DIA | x 8 x 6 x 4 | |
| 3. End cap | | 4" DIA | x 1 | = 100 ₹ |
| 4. PVC glue | | | x 1 | = 80 ₹ |
| 5. Electric Drill | | ON RENT | | |
| 6. Hacksaw | | ON RENT | | |
| | | | TOTAL | < 1200 ₹ |

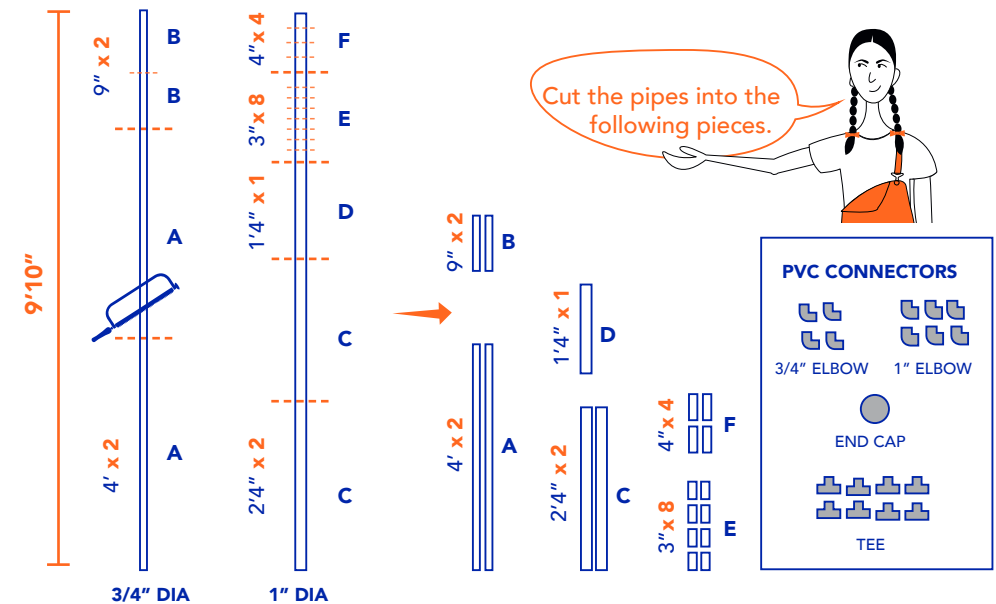

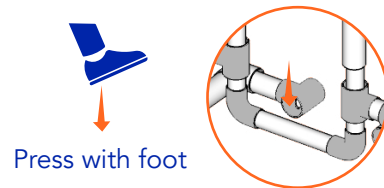
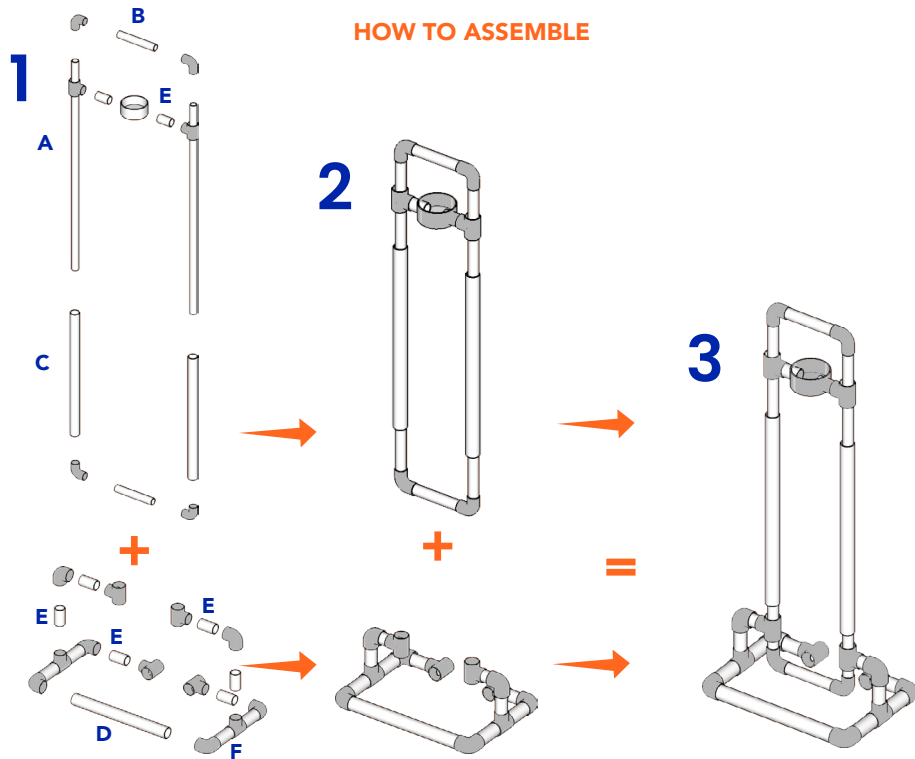

8. KNOW YOUR RIGHTS



Do you know about the rights guaranteed to street vendors in India under the Street Vendors Act 2014? All government officials must respect the street vendors' rights to 'just' administrative action, even under lockdown. Read more to find out!

Street Vendors Act 2014

The Act aims to protect the rights of urban street vendors and regulate street vending

What does the Act say?

- 1** Street vendors play a positive role in cities and their livelihoods need to be protected.
- 2** All existing vendors shall be issued certificates of vending and allocated vending zones up to 2.5% population of the town/city.
- 3** There is a need for participatory governance through Town Vending Committees (TVC) which requires 40% representation of street vendors.
- 4** No street vendor can be evicted or relocated until a survey has been completed and vendors have been issued the certificate of vending.



What are Town Vending Committees or TVCs?

A TVC is a governance body set up under the Act to survey street vendors and regulate vending at the city, district or ward level.



Town Vending Committee

STREET VENDORS

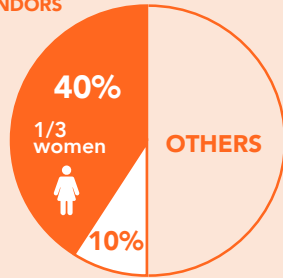

COMMUNITY ORGANIZATIONS & NGOs

A TVC consists of members representing local authorities, medical officers of the local authority, street vendor associations, market associations, NGOs, resident welfare associations, banks, etc. It is chaired by the commissioner or chief executive officer of the municipal authority.

Know Your Rights in Case of an Eviction

A zone or a part of it may be declared a no-vending zone for a public purpose and vendors may be relocated in that area by the local authority on the recommendations of the TVC. *Section 18 (1)*



Grounds for eviction:

The local authority can evict a street vendor whose certificate of vending has been cancelled under *section 10* or who does not have a certificate of vending.



30 day notice:

No street vendor shall be relocated or evicted by the local authority from the place specified in the certificate of vending unless given thirty days' notice. *Section 18 (3)*

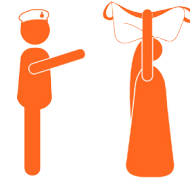

Physical evictions:

A street vendor can be physically relocated or evicted by the local authority only after the vendor has failed to vacate the place specified in the notice after the expiration of the 30-day period. *Section 18 (4)*



Seizing of vendors goods:

The goods of a street vendor can be seized by the local authority only if they fail to vacate the place mentioned in the 30-day notice. The authority must provide a detailed list of the goods taken from the vendor, duly signed by the authority. *Section 19 (1)*



Reclaiming of goods:

If the vendor makes an appeal to the authority to reclaim their goods after vacating the place mentioned in the notice, then the goods must be returned on the same day if they are perishable and within 2 days if they are non-perishable. *Section 19 (2)*

If there is no functional Town Vending Committee, the eviction of street vendors cannot occur without first conducting a survey of the vendors and providing vending certificates to all who were surveyed.



If an official makes a decision that affects you

Remember to take photos and videos

of unlawful evictions without notice, confiscating goods, physical evictions, police harassment, etc.



Always ask for a written eviction notice



Ask for the government order, policy or law under which the eviction is taking place.

How can you protect yourself?



Always keep a copy of your documents with you

Vending certificate, survey form, personal ID card, etc.



Stay updated

on government permissions regarding vending.



Follow health guidelines

recommended by the government authorities to stay healthy and safe.

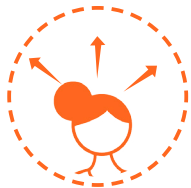

Be more active

Join and seek help from local vendor organizations and NGOs.

How can you access financial support?



To support vendors through the pandemic, the central Government has launched the PM-SVANidhi scheme to provide a **working capital loan of Rs 10,000 to each street vendors.**

To avail yourself of the scheme, approach your nearest street vendor NGO or association or directly log onto the PM-SVANidhi website at: <https://pmsvanidhi.mohua.gov.in/login>



Reach out to your vendor organization for support in accessing this financial support.

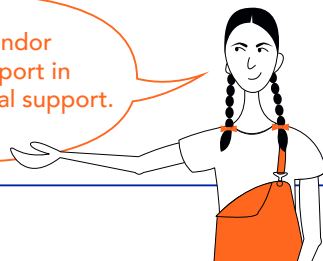

9. MAKE YOUR OWN STENCIL



Tear out this page to make your own stencil and spray paint this sign.

Simply follow the steps given on the next page!

Follow these easy steps to make your stencil!

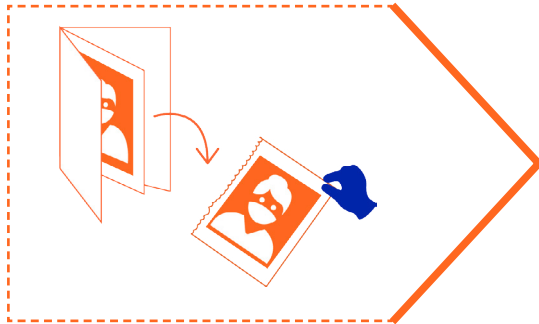

1

Tear out the stencil page

2

Cut out the white parts



3

Place on a surface and spray-paint!

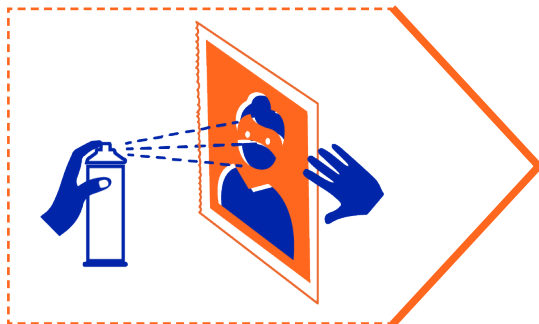

✉ Write to us at:
delhi@wiego.org | socialdesigncollaborative@gmail.com

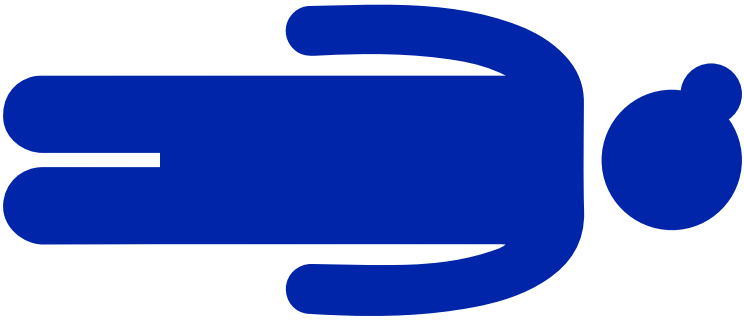

6 FEET

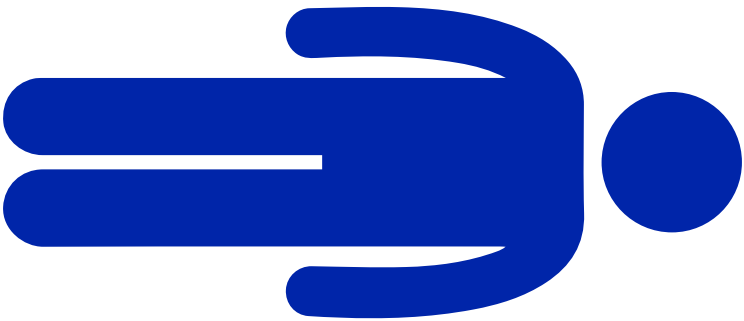

स्ट्रीट वेंडिंग कोविड-19 के समय में

स्ट्रीट वेंडर्स के लिए दिशा निर्देश



आभार

यह गाइड [WIEGO फोकल सिटी दिल्ली](#) और [सोशल डिजाइन कोलैबोरेटिव](#) द्वारा रची गई है। WIEGO द्वारा निर्मित असंगठित क्षेत्र के कामदारों के लिए कोविड-19 सुरक्षा दिशा निर्देश और सार्वजनिक स्थानों पर महामारी के प्रभाव को समझने के लिए सोशल डिजाइन कोलैबोरेटिव द्वारा किये गए अध्ययन को यह गाइड आगे लेकर जाती है।

यह गाइड दिल्ली में दो पायलट परियोजनाओं से मिली सीख को भी आगे ले जाती है, जो "[में भी दिल्ली](#)" अभियान का हिस्सा बन अगस्त और सितंबर 2020 में की गई थी। इन परियोजनाओं का उद्देश्य था साप्ताहिक बाजारों में सोशल डिस्टेंसिंग के तरीकों को लागू करना। इस सहयोगात्मक परियोजना में शामिल थे - WIEGO, सोशल डिजाइन कोलैबोरेटिव, [सिटी सभा](#), टैगोर रोड पर महिला मार्केट के लिए [सेवा दिल्ली](#) और दिलशाद गार्डन में साप्ताहिक बाजार के लिए [जन पहल](#)। इस गाइड में "अपने अधिकारों को जानें" वाला अध्याय [IGSSS](#) द्वारा दिए गए सुझावों पर आधारित है।

हम उन सभी के योगदान के लिए आभारी हैं जो पायलट परियोजनाओं के दौरान फील्ड में मौजूद थे - आँचल सयाल, धर्मेन्द्र कुमार, एच.एस. रावत, लता बहन, निष्ठा कश्यप, राशी मेहरा, रिद्धि बत्रा, सलेहा सपरा, सुभद्रा पांडे और स्वाति जानू। स्ट्रीट वैंडर्स के सहयोग और समर्थन के बिना फील्ड में हमारी समझ अधूरी रह जाती और हम इसके लिए विशेष रूप से आभारी हैं।

इस गाइड में क्या है

पृष्ठ संख्या

1 यह गाइड किसके लिए है?

06



2 कोविड-19 कैसे फैलता है?

10



3 सुरक्षा दिशा निर्देश

11



4 बाज़ार की व्यवस्था के तरीके

14



5 सोशल डिस्टेंसिंग के सरल तरीके

16



6 इस्तेमाल के लिए सस्ता सामान

17



7 सैनिटाइज़ेशन स्टेशन बनाना सीखें

19



8 अपने अधिकारों को जानें

21



9 स्टैसिल बनाएं

25



1. यह गाइड किसके लिए है?



कोविड-19 से दुनिया भर में असंगठित क्षेत्र के कामगारों के जीवन और आजीविका पर बुरा प्रभाव पड़ा है। कई शहरों में तालाबंदी के कारण अस्थायी और साप्ताहिक बाजारों को बंद करना पड़ा है।

यह गाइड डिजाइन की गई है ताकि स्ट्रीट वेंडर्स सोशल डिस्टेंसिंग का पालन कर सकें और महामारी के दौरान अपने व ग्राहकों की सुरक्षा के लिए आवश्यक सावधानी बरत सकें। यह व्यक्तिगत वेंडर, बाजार संगठन और उन संगठनों के लिए है जो स्ट्रीट वेंडर्स के अधिकारों को बढ़ावा देने के लिए काम कर रहे हैं, ताकि यह जानकारी वेंडर्स तक पहुँच सके।

क्या आप इन वेंडर्स में से एक हैं? तो यह गाइड आपके लिए है!

1

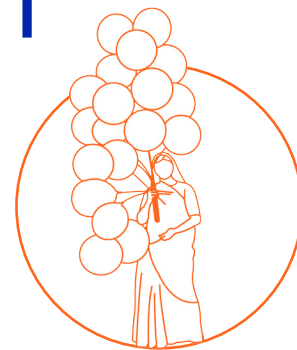

पैदल

मोबाइल

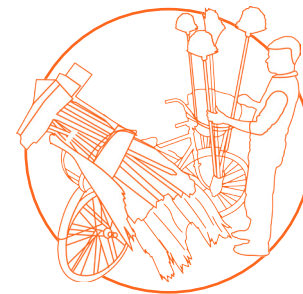

साइकिल पर

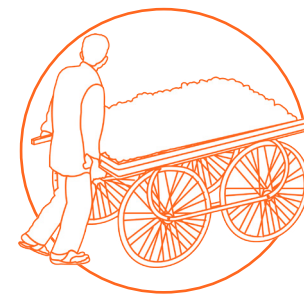

ठेले पर

2



पॉप-अप



3

स्थित

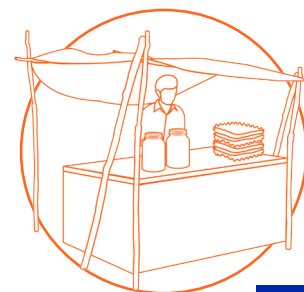
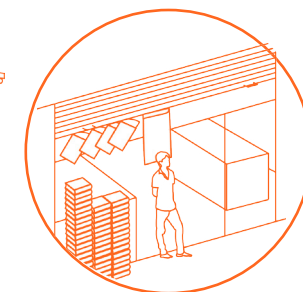

मणिपुर



ओडिशा



पश्चिम बंगाल



महाराष्ट्र



यह तस्वीरें भारतीय राज्यों द्वारा अपनाए सोशल डिस्टेंसिंग के तरीकों को दर्शाती हैं।



केरल



तेलंगाना



आंध्र प्रदेश



"मैं भी दिल्ली" अभियान के पाइलिटिंग प्रक्रिया की तस्वीरें



सैनिटाइजेशन स्टेशन स्थापित



सैनिटाइजेशन स्टेशन की जाँच



स्प्रे पेंट किये हुए चिन्ह



गाहकों के लिए सीमांकन



भूमिका के माध्यम से सोशल डिस्टेंसिंग का प्रदर्शन

2. कोविड-19 कैसे फैलता है?



1



लोगों के साथ संपर्क से

मुख्य रूप से कोविड-19 सांस की बूंदों से फैलता है। खांसने, छींकने या बोलने से, नाक और मुँह से छोटी बूँदें वातावरण में फैलती हैं।

2



भीड़ भरे स्थानों में

वायरस कम हवा वाले भीड़ भरे स्थानों में फैलता है। बाहरी स्थानों में वायरस से संक्रमित होने की संभावना कम होती है, खासकर अगर हवा हो।

3



संक्रमित स्थानों को छूने से

वायरस संक्रमित स्थानों को छूने के बाद अपनी आँखें, मुँह या नाक को छूने से फैलता है।

📞 आपातकालीन के समय **1075 (टोल फ्री) | 011-23978046** पर फोन करें

लक्षण



खांसी



बुखार



थकान



सांस लेने में कठिनाई

3. सुरक्षा दिशा निर्देश



1



कपड़े का मास्क पहनें जो मुँह और नाक ढके

अपने मास्क को नियमित रूप से धोएं। कुछ मास्क रखें ताकि आपके पास एक साफ़ मास्क हर दिन हो। अपने ग्राहक को भी मास्क पहनने के लिए ज़रूर कहें।

2



अपने चेहरे को ना छुएं, खासकर आँखें, मुँह और नाक

खांसते या छींकते समय अपने चेहरे को कोहनी के अंदर से ढकें।

3



लोगों को मिलते समय न छुएं

लोगों से मिलते समय, उन्हें न छुएं। 6 फीट की दूरी बनाकर रखें, और जहाँ यह संभव न हो, वहाँ कम से कम एक हाथ की दूरी बनाएं।

4

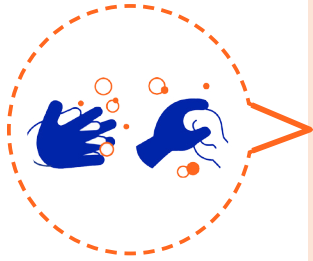

अपने हाथों को साबुन और पानी से अक्सर धोएं

घर पहुंचते ही या खांसने या छींकने के बाद, कम से कम 20 सेकंड तक अपने हाथ और बांह मल कर साफ करें।

5

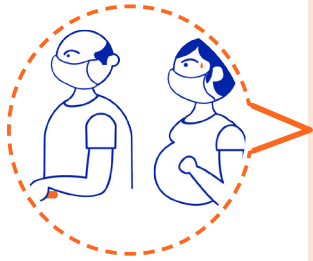

उच्च जोखिम वाले ग्राहकों को प्राथमिकता दें

उच्च जोखिम वाले ग्राहकों को - जैसे पेंशनभोगियों, विकलांग लोगों और गर्भवती महिलाओं को - कतारों में प्राथमिकता दें।

6



ग्राहकों को माल छूने से रोकें



वायरस सतह से चिपक जाता है और पैसे, सिक्कों और कपड़ों पर जीवित रह सकता है।



7

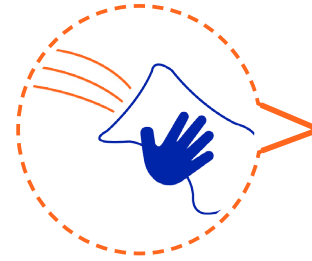

अक्सर छूए जाने वाली सतह साफ़ करें

फोन, दरवाजों के हैंडल और रेलिंग जैसे अक्सर छूए जाने वाली सतह को साफ़ करने के लिए सैनिटाइज़र या कीटाणुनाशक का उपयोग करें। सैनिटाइज़र से ग्राहकों के हाथ स्प्रे करें।

8



हो सके तो रूपयों को न छुएं

ग्राहकों को एक लिफाफ़े या बक्से में रुपय डालने के लिए कहें। कल इस्तेमाल किये गए रूपयों को अलग रखें। जहाँ संभव हो डिजिटल भुगतान विधियों का प्रयोग करें।

9

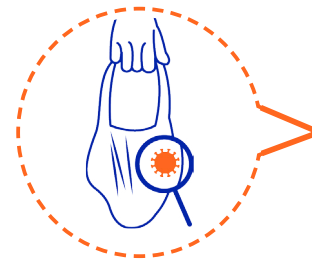

थैलियों के पुनः उपयोग से बचें और ग्राहकों के बैग को न छुएं

यदि ग्राहक अपने बैग का उपयोग करते हैं, तो उन्हें न छुएं। यदि आप थैलियाँ प्रदान करते हैं, तो पुनः उपयोग वाली न करें।

बुजुर्ग लोग
(आयु:60)



उच्च रक्तचाप
के मरीज



डाएबेटीज़ के
मरीज



अस्थमा या फेफड़ों की
बीमारी के मरीज



कैंसर/एच.आई.वी
एड्स के मरीज



गर्भवती महिला



4. बाज़ार की व्यवस्था के तरीके



दुनिया भर में बाज़ार सोशल डिस्टेंसिंग के लिए विभिन्न डिज़ाइन का उपयोग कर रहे हैं।

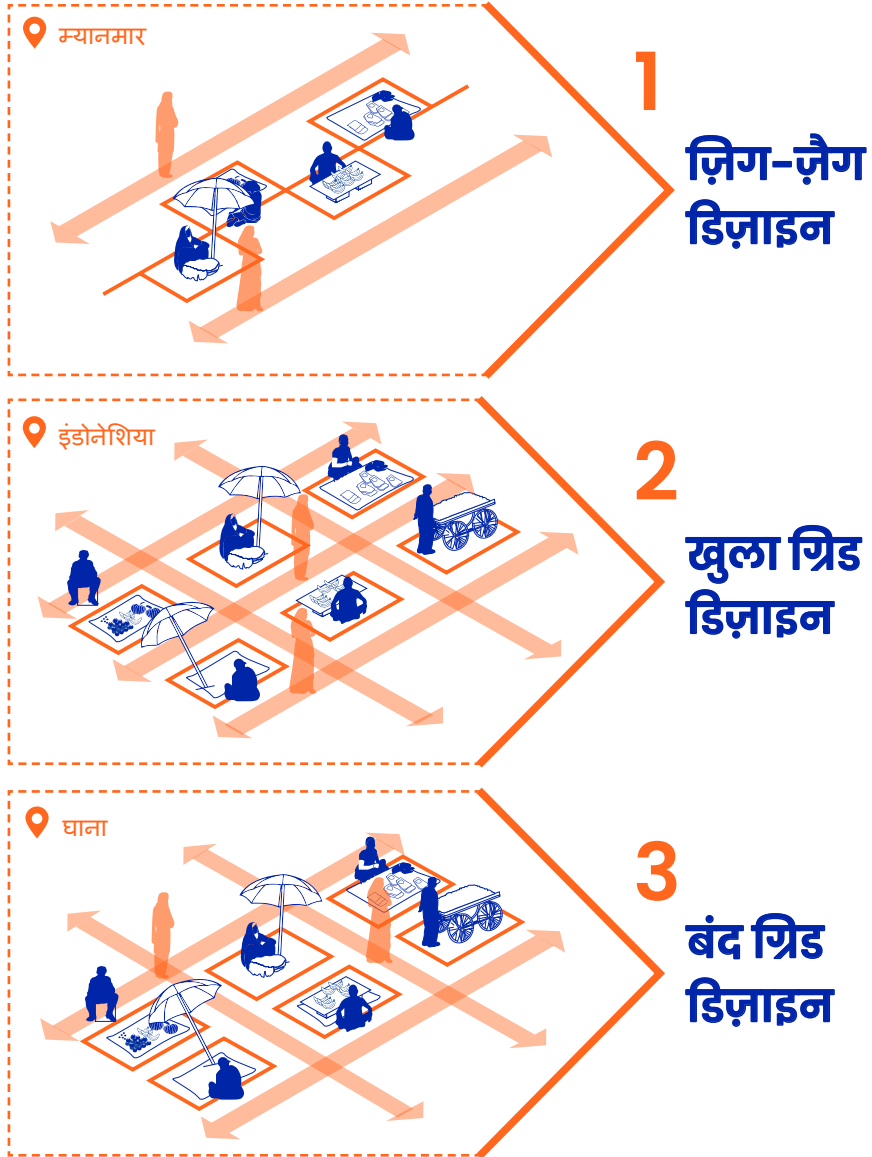

सोशल डिस्टेंसिंग करने के लिए आप इन सरल तरीकों का पालन कर सकते हैं।

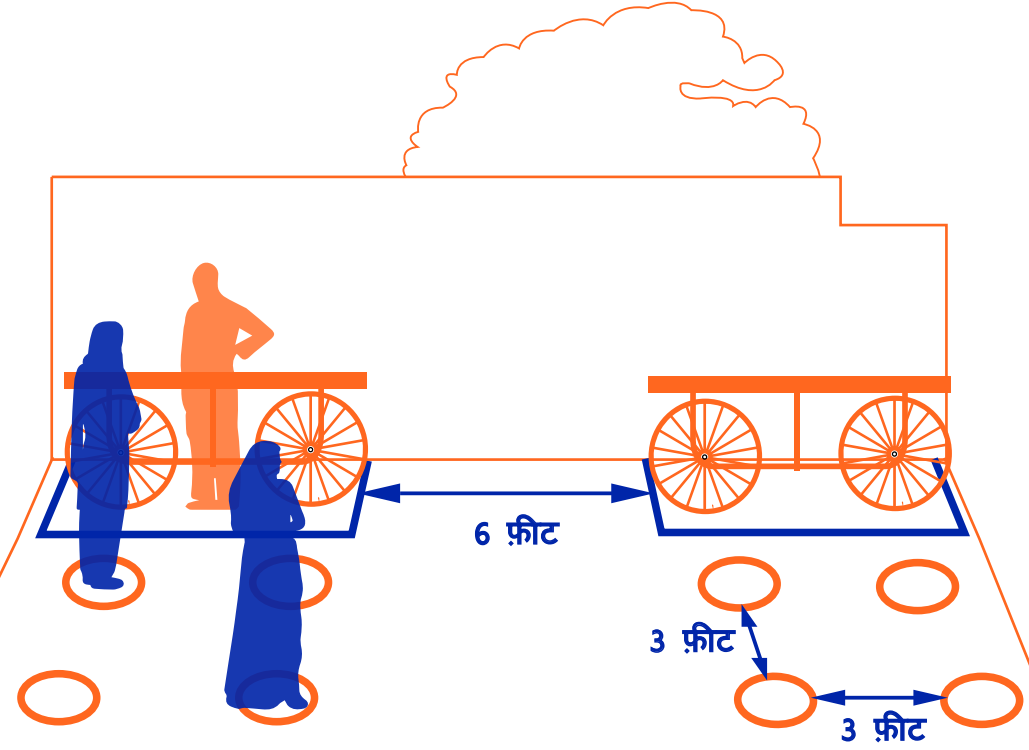

ठेलों के बीच 6 फ़ीट और ग्राहकों के खड़े होने के स्थानों के बीच 3 फ़ीट की दूरी बनाएं

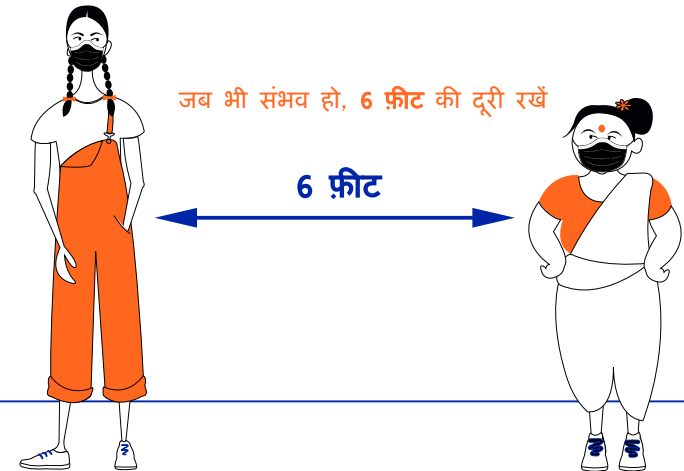

5. सोशल डिस्टेंसिंग के सरल तरीके



वेंडर और ग्राहक की सुरक्षा सुनिश्चित करने के लिए यहाँ कुछ सरल तरीके दिए गए हैं।



चौक/पेंट/रस्सी से सीमांकन



जन जागरूकता के लिए स्प्रे पेंट कियेचिन्ह

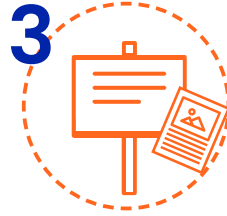

जन जागरूकता के लिए पर्चे/पोस्टर/प्लेकार्ड



जन जागरूकता के लिए घोषणा



हैंड वॉश/ सैनिटाइजेशन स्टेशन

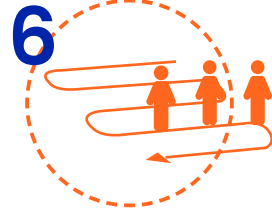

ग्राहकों का निर्देशित प्रवाह

इन सरल तरीकों से आप सफलतापूर्वक वायरस से लड़ने के लिए तैयार हो सकते हैं!



6. इस्तेमाल के लिए सस्ता सामान



पेंट या चौक से ग्राहकों के खड़े होने के स्थान पर गोले बनाएं



सोशल डिस्टेंसिंग पर जागरूकता फैलाने के लिए दीवारों पर चिन्ह स्प्रे पेंट किये जा सकते हैं - ऐसा एक चिन्ह बनाने के लिए अंत में एक स्टैंसिल दिया गया है।



जन जागरूकता के लिए कागज़ और कार्डबोर्ड से पर्चे, पोस्टर, प्लेकार्ड बनाए जा सकते हैं और घोषणाएं की जा सकती हैं

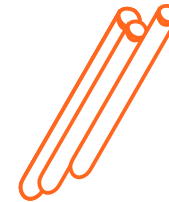

पीवीसी पाइप का इस्तेमाल कर पैरों से चलाने वाले हैंड वॉश और सैनिटाइजेशन स्टेशन बनाए जा सकते हैं

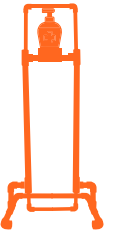

वेंडर और ग्राहक के बीच स्कावट या दूरी बनाने और ग्राहक प्रवाह को निर्देशित करने के लिए रस्सियाँ काम आ सकती हैं



वेंडर और ग्राहक के बीच रुकावट या दूरी बनाने के लिए यहाँ कुछ तरीके दिए गए हैं।

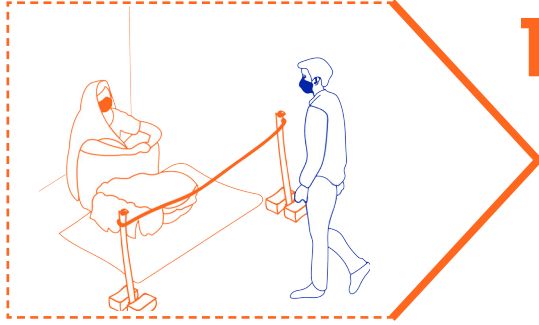

1

रस्सी या बांस के साथ एक रुकावट बनाएं

2

प्लास्टिक शीट से बीच में एक स्क्रीन बनाएं

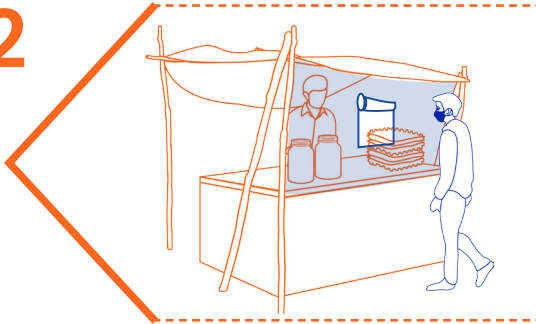

3

दूध या अंडे की क्रेट का उपयोग करके दूरी बनाएं

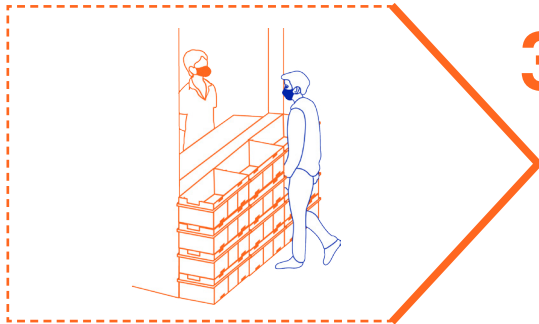

7. सैनिटाइज़ेशन स्टेशन बनाना सीखें



सामग्री और उपकरण

| | | | | |
|--------------------------------|--|---------------------------------------|-------------------|----------|
| 1. पीवीसी पाइप 10 फीट लम्बा | | 1" चौड़ाई 3/4" चौड़ाई | x 1 x 1 | = 450 ₹ |
| 2. पीवीसी कनेक्टर्स | | 1" चौड़ाई 1" चौड़ाई 3/4" चौड़ाई | x 8 x 6 x 4 | = 500 ₹ |
| 3. एन्ड कैप | | 4" चौड़ाई | x 1 | = 100 ₹ |
| 4. पीवीसी ग्लू | | | x 1 | = 80 ₹ |
| 5. इलेक्ट्रिक ड्रिल | | किराए पर | | |
| 6. आरी | | किराए पर | कुल | < 1200 ₹ |

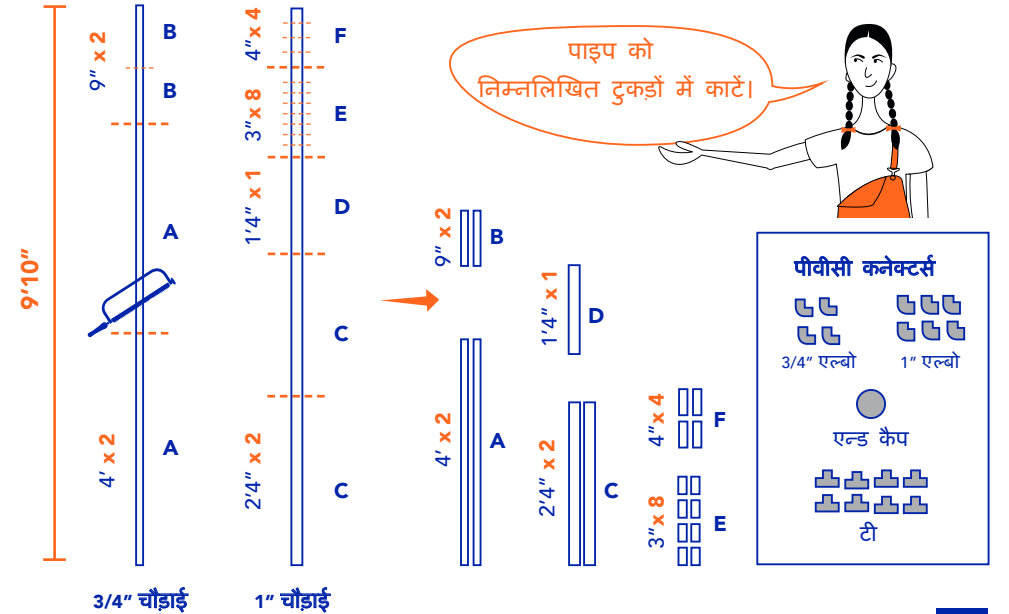

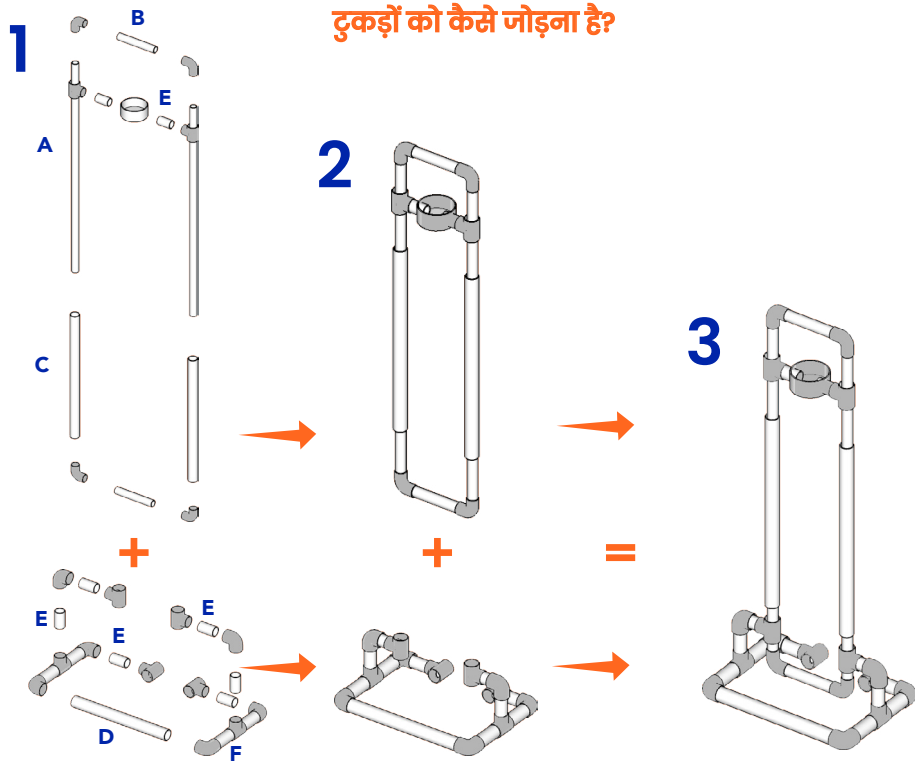

8. अपने अधिकारों को जानें



क्या आप स्ट्रीट वेंडर्स एक्ट 2014 के तहत भारत में स्ट्रीट वेंडर्स को दिए गए अधिकारों के बारे में जानते हैं? सभी सरकारी अधिकारियों को उचित प्रशासनिक कार्रवाई कर स्ट्रीट वेंडर्स के अधिकारों का सम्मान करना चाहिए, लॉकडाउन के वक्त भी। पता लगाने के लिए आगे पढ़ें।

स्ट्रीट वेंडर्स एक्ट 2014

इस अधिनियम का उद्देश्य शहरी स्ट्रीट वेंडर्स के अधिकारों की रक्षा करना और स्ट्रीट वेंडिंग को विनियमित करना है।

इस अधिनियम के तहत क्या आता है?

- 1 स्ट्रीट वेंडर्स हमारे शहरों में सकारात्मक भूमिका निभाते हैं और उनकी आजीविका को सुरक्षित करना आवश्यक है।
- 2 सभी मौजूदा स्ट्रीट वेंडर्स को शहर की 2.5% आबादी तक वेंडिंग और आवंटित वेंडिंग ज़ोन के प्रमाण पत्र जारी किये जाएंगे।
- 3 टाउन वेंडिंग कमिटी (टी.वी.सी.) के जरिये भागीदारी प्रशासन की जरूरत है, जिसमें स्ट्रीट वेंडर्स के 40% प्रतिनिधित्व की आवश्यकता है।
- 4 जब तक स्ट्रीट वेंडर्स को वेंडिंग का प्रमाण पत्र जारी न किया गया हो तब तक उन्हें बेदखल या स्थानांतरित नहीं किया जा सकता।



टाउन वेंडिंग कमिटी या टी.वी.सी. क्या है?

टी.वी.सी. एक सरकारी संस्था है जो कानून के तहत ज़िले, वॉर्ड और शहर में स्ट्रीट वेंडर्स का सर्वेक्षण करती है और वेंडिंग को नियंत्रित करती है।

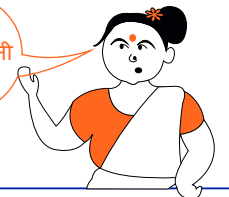

टाउन वेंडिंग कमिटी

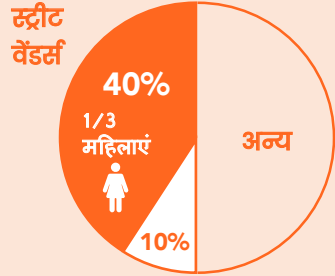

सामुदायिक संगठन
और एन.जी.ओ.

टी.वी.सी. में स्थानीय अधिकारी, प्राधिकरण के चिकित्सा अधिकारी, स्ट्रीट वेंडर्स संघ, बाजार संघ, एन.जी.ओ., निवासी कल्याण समिती, बैंक आदि का प्रतिनिधित्व करने वाले सदस्य होते हैं। इसकी अध्यक्षता नगरपालिका प्राधिकरण के आयुक्त या मुख्य कार्यकारी अधिकारी द्वारा की जाती है।

बेदखली से सम्बंधित अपने अधिकार जानें

किसी भी ज़ोन या उसके हिस्से को सार्वजनिक उद्देश्य के लिए नो-वेंडिंग ज़ोन घोषित किया जा सकता है। ऐसा होने पर स्ट्रीट वेंडर्स को टी.वी.सी. के कहने पर स्थानीय अधिकारी के द्वारा स्थानांतरित किया जा सकता है। धारा 18 (1)



बेदखली के कारण

स्थानीय अधिकारी उन स्ट्रीट वेंडर्स को बेदखल कर सकते हैं, जिनके वेंडिंग सर्टिफिकेट धारा 10 के तहत रद्द कर दिए गए हैं या जो बिना सर्टिफिकेट के वेंडिंग कर रहे हैं।



30 दिन का नोटिस

तीस दिन का नोटिस न मिलने तक किसी भी वेंडर को उसकी जगह से स्थानीय अधिकारी द्वारा हटाया या स्थानांतरित नहीं किया जा सकता है। धारा 18 (3)

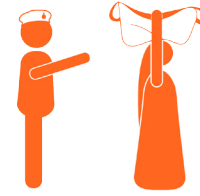

शारीरिक बेदखली

किसी स्ट्रीट वेंडर को स्थानीय अधिकारी द्वारा तभी हटाया या स्थानांतरित किया जा सकता है, जब वह 30 दिन के नोटिस समाप्त होने के बावजूद अपनी जगह न छोड़े। धारा 18 (4)



सामान ज़ब्त करना

स्ट्रीट वेंडर का सामान स्थानीय अधिकारी द्वारा तभी ज़ब्त किया जा सकता है, जब वह 30 दिनों के नोटिस में बताई गई जगह को खाली न करे। अधिकारी को स्ट्रीट वेंडर्स से ली गई वस्तुओं की एक विस्तृत सूची बनानी होती है, अपने हस्ताक्षर के साथ। धारा 19 (1)



सामान की पुनः प्राप्ति

यदि वेंडर्स नोटिस में बताई गई जगह को खाली करने के बाद अपने सामान को वापस लेने के लिए अधिकारी से अपील करते हैं, तो सामान उसी दिन वापस किया जाना चाहिए। जल्दी खराब होने वाले सामान को 2 दिन के अंदर वापस किया जाना चाहिए।

अगर कोई कार्यशील टी.वी.सी. नहीं है, तो स्ट्रीट वेंडर्स की बेदखली उनके सर्वक्षण के बिना नहीं हो सकती है।



यदि कोई अधिकारी ऐसा निर्णय लेता है जो आपको प्रभावित करता है

फोटो और वीडियो लेना याद रखें

यदि नोटिस के बिना गैरकानूनी बेदखली, सामान को ज़ब्त करना, शारीरिक बेदखली, पुलिस उत्पीड़न आदि जैसे कार्य हो रहे हों।



हमेशा बेदखली के लिखित नोटिस के लिए पूछें



सरकारी आदेश, नीति या कानून के लिए पूछें जिसके तहत बेदखली हो रही हो।

आप खुद को सुरक्षित कैसे कर सकते हैं?



अपने दस्तावेजों की एक कॉपी हमेशा

अपने पास रखें

प्रमाण पत्र, सर्वेक्षण प्रपत्र, पंजीकरण प्रमाण पत्र और आपके व्यक्तिगत पहचान दस्तावेज



आधुनिक जानकारी से

परिपूर्ण रहें

वेंडिंग के बारे में सरकार की अनुमतियों और खबरों की जानकारी रखें



स्वास्थ्य दिशा निर्देशों का पालन करें

स्वस्थ और सुरक्षित रहने के लिए सरकारी नियमों का पालन करें

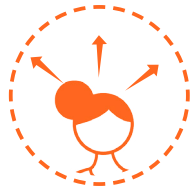

सक्रिय रहें

स्ट्रीट वेंडर्स संगठन और एन.जी.ओ. से जुड़ें और मदद लें

आप आर्थिक सहायता कैसे प्राप्त कर सकते हैं?



स्ट्रीट वेंडर्स को महामारी से बचाने के लिए केंद्रीय सरकार ने PM-SVANidhi योजना शुरू की है, जिसके तहत प्रत्येक स्ट्रीट वेंडर को **10,000 रुपये का लोन दिया जाएगा।**

इस योजना का लाभ उठाने के लिए अपने नजदीकी स्ट्रीट वेंडर एन.जी.ओ. या एसोसिएशन से संपर्क करें या सीधे PM-SVANidhi वेबसाइट <https://pmsvanidhi.mohua.gov.in/login> पर लॉग इन करें।

मदद के लिए अपने स्ट्रीट वेंडर्स संगठन तक जाएँ और इस आर्थिक सहायता को प्राप्त करें।



9. स्टैसिल बनाना सीखें



इस पेज को फाड़कर अपना स्टैसिल बनाएं और इस चिन्ह को स्प्रे पेंट करें।

अगले पेज पर दिए गए सरल निर्देशों का पालन करें।

अपना स्टैंसिल बनाने के लिए इन सरल निर्देशों का पालन करें

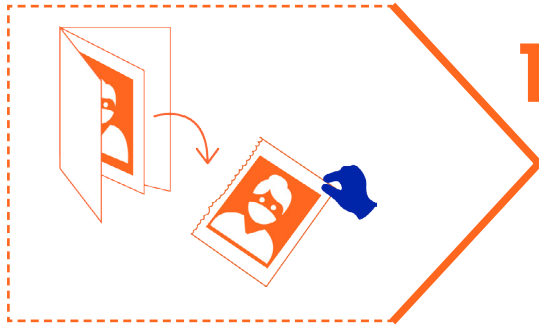

स्टैंसिल का पेज फाड़ें

2

सफ़ेद भागों को काटें

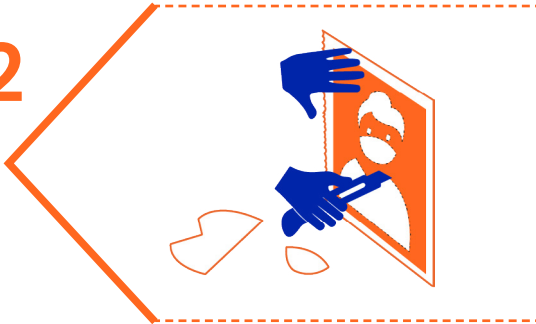

3

किसी सतह पर रख कर
स्प्रे पेंट करें !

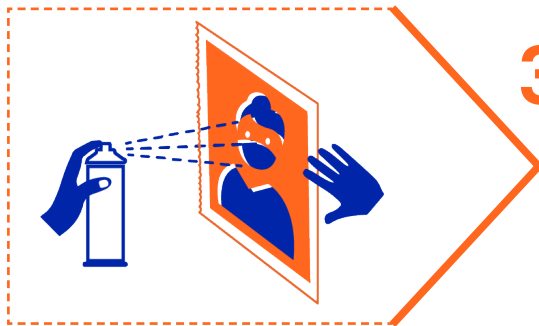

हमें संपर्क करें:

delhi@wiego.org | socialdesigncollaborative@gmail.com

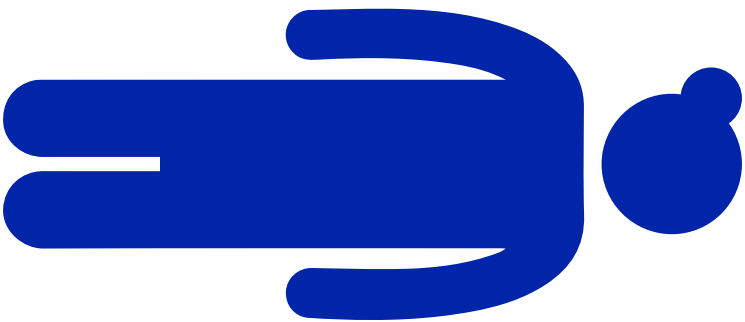

6 ਪੰਨਿਆਂ

